

HELLA



DES JEUX D'OMBRES ÉLÉGANTS

Stores bannes

SOMMAIRE

Polyvalents et intemporels Aperçu stores bannes	4
PAN 7040 Protection solaire en grand format	6
C2 Une ombrière sobre	8
CLEO Une forme élégante fournissant beaucoup d'ombre.	10
VIVA Concevoir un espace libre	12
AREIA Joli et polyvalent	14
ELEGANZA Élégance épurée	16
Qualité en détail Points forts techniques stores bannes	18
ONYX Le système Smart Home de HELLA	22
L'univers HELLA Qualité premium depuis de nombreuses générations	24





POLYVALENTS ET INTEMPORELS

Stores bannes à cassette

Les stores bannes à cassette de HELLA sont protégés contre les intempéries lorsqu'ils sont rentrés. Leurs formes élégantes et le large choix de tissus leur permettent aux modèles PAN, C2 et CLEO de s'intégrer parfaitement dans l'architecture. Les stores bannes peuvent également être commandés avec une manivelle ou un moteur et équipés d'une télécommande radio.



PAN 7040

Design cubique - de jolies lignes droites et une fonctionnalité sans compromis



C2

Le store banne modulaire et moderne avec caisson plat



CLEO

Variété de stores bannes avec l'élégance visuelle d'une cassette ovale



VIVA

Les stores bannes ouverts VIVA plus et VIVA super avec de nombreuses fonctions



AREIA

Les stores bannes AREIA 7040 et 6030 avec une technologie avancée



ELEGANZA

Le store banne élégant pour pergola avec toit coulissant et lambrequin enroulable intégré Varioplus en option

Stores bannes ouverts et semi-ouverts

Les modèles de store banne des séries VIVA et AREIA viennent compléter la gamme. Ils sont utilisés partout où des avant-toits ou des balcons sont utilisés en tant que protection contre les intempéries ou lorsqu'une simple protection est nécessaire. Comme tous les stores bannes HELLA, les ombrières élégantes sont fabriquées sur mesure et peuvent être équipés d'une manœuvre manuelle ou par moteur.

Store banne pour pergola

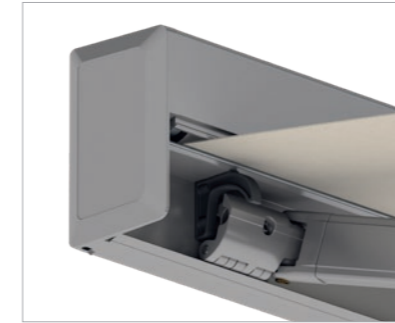

Montage affleurant avec le mur sans consoles visibles

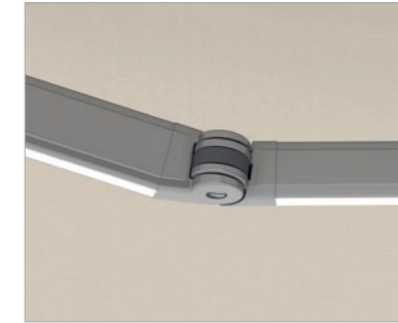

Bras articulé avec courroie de manœuvre cachée très résistante en option avec éclairage LED intégré



Raccordement stable à la barre de charge

PAN 7040

Protection solaire en grand format

PAN 7040 est un store bannette élégant et extravagant d'une beauté rectiligne et avec une fonctionnalité sans compromis. Il s'enroule vers le haut tout en disparaissant entièrement dans un boîtier discret monté verticalement. Pour les concepts d'architecture puristes et les personnes ayant un penchant pour la perfection du design, le PAN 7040 est la protection sur mesure contre le soleil et les intempéries, disponible sur demande avec un éclairage à LED intégré à ras dans les bras articulés, y compris pour une source de lumière extérieure élégante.

Limites dimensionnelles en cas d'avancée [mm]	1500	2000	2500	3000	3500	4000
Largeur minimale - élément indépendant	2 170	2 670	3 170	3 670	4 170	4 670
Largeur maximale - élément indépendant	7 000	7 000	7 000	7 000	7 000	7 000





C2

Une ombrière sobre

Ce store banne se caractérise par son caisson élégant, très plat dans lequel sont rangés la toile et tous les éléments techniques. Le store C2 est un ombrage efficace et silencieux qui éblouit par son design moderne fonctionnel et sans compromis. Ce store banne peut être couplé de manière modulaire et est idéal pour de grandes surfaces d'ombre. Grâce au lambrequin enroulable intégré Varioplus, il peut également définir un espace libre vertical et offrir une bonne protection.

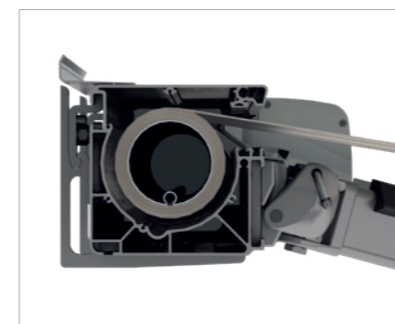

Store banne à cassette rigide à la torsion grâce à un profilé de caisson de toile en une partie, raccord mural optimal



Le palier oscillant avec résistance aux impacts garantit une fermeture sûre tout en empêchant les impacts en cas de rafales de vent.



Lambrequin enroulable intégré Varioplus magnifiquement conçu intégré en option dans la barre de charge, pour des protections solaire et visuelle supplémentaires

Limites dimensionnelles en cas d'avancée [mm]	1500	2000	2500	3000	3500	4000
Largeur minimale - élément indépendant	2 000	2 500	3 000	3 500	4 000	4 500
Largeur minimale - couplé	4 000	5 000	6 000	7 000	8 000	9 000
Largeur maximale - élément indépendant	7 000	7 000	7 000	7 000	7 000	7 000
Largeur maximale - couplé	14 000	14 000	14 000	14 000	14 000	14 000



CLEO

Une forme élégante fournissant d'ombre

La construction fine et dotée d'un beau design s'ouvre et se ferme, flottante, presque en état d'apesanteur. Sa cassette ovale peut être installée de manière compacte. Des consoles extérieures pour un montage mural ou au plafond et une construction légère font de ce store bann un store éminemment flexible. CLEO fait office de référence dans le monde du store bann grâce à ses qualités esthétiques et statiques.

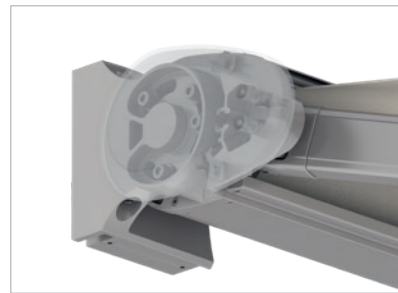

Grande plage d'inclinaison pour CLEO 5530 avec manœuvre par moteur
Montage mural (6° à 65°)
Montage au plafond (5° à 80°)

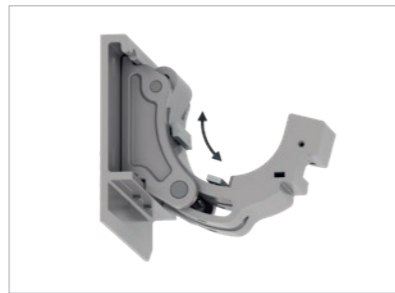

Réglage simple de l'inclinaison avec CLEO 7030 (5° à 45°) et CLEO 7040 (5° à 40°)

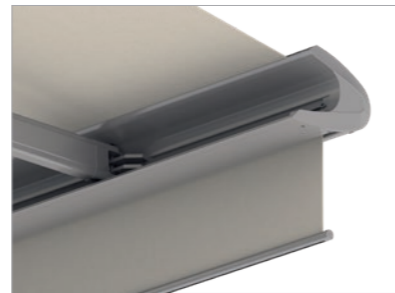

Lambrequin enroulable intégré en option Varioplus dans la barre de charge du CLEO 7040 en tant que protections solaire et visuelle supplémentaires

CLEO 7040	Limites dimensionnelles en cas d'avancée [mm]	1500	2000	2500	3000	3500	4000
	Largeur min. - élément indépendant	2 100	2 600	3 100	3 600	4 100	4 600
	Largeur max. - élément indépendant	7 000	7 000	7 000	7 000	7 000	7 000

CLEO 7030	Limites dimensionnelles en cas d'avancée [mm]	1500	2000	2500	3000	3500	4000
	Largeur min. - élément indépendant	2 100	2 600	3 100	3 600	-	-
	Largeur max. - élément indépendant	7 000	7 000	7 000	7 000	-	-

CLEO 5530	Limites dimensionnelles en cas d'avancée [mm]	1500	2000	2500	3000	3500	4000
	Largeur min. - élément indépendant	1 930	2 430	2 930	3 430	-	-
	Largeur max. - élément indépendant	5 500	5 500	5 500	5 500	-	-



VIVA

Concevoir un espace libre

Les stores bannes VIVA plus et VIVA super s'adaptent à toutes les architectures et offrent de nombreux avantages. Le modèle VIVA plus est perfectionnée avec un toit et le modèle VIVA super avec un profilé de coque de toile. Il protège la toile du store banne contre l'humidité. La manivelle (Variomatic) ou le moteur (Variotronic) permet de régler de manière confortable l'inclinaison sur les modèles VIVA (en fonction des dimensions), même s'ils sont déjà pré-montés. Les options disponibles montrent qu'un VIVA peut presque tout faire.



Vue latérale avec support de bras solide et réglage central de l'inclinaison en option

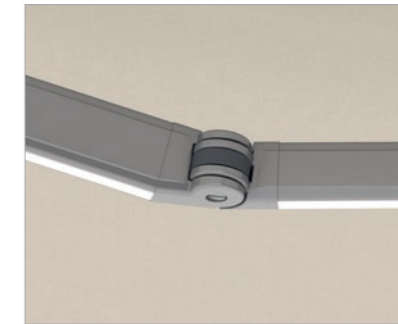

Le bras articulé avec courroie de manœuvre résistante cachée et les LED éclairent l'espace sous le store banne de manière optimale.



Lambrequin enroulable intégré en option Varioplus dans la barre de charge en tant que protection solaire et visuelle supplémentaire



VIVA super 7040
avec profilé de toit et de coque de toile

Limites dimensionnelles en cas d'avancée [mm]	1500	2000	2500	3000	3500	4000
Version maxima	1 490	1 740	1 990	2 240	2 490	2 740
Largeur min. - moteur élément indépendant	1 980	2 480	2 980	3 480	3 980	4 670
Largeur min. - moteur couplé	4 040	5 040	6 040	7 040	8 040	9 340
Largeur max. - élément indépendant	7 000	7 000	7 000	7 000	7 000	7 000
Largeur max. - couplé	14 000	14 000	14 000	14 000	14 000	14 000

AREIA

Joli et polyvalent

Le store banne polyvalent AREIA éblouit par une technologie solide. Les détails sont élégamment décorés, de la toile et du support de bras jusqu'aux bras articulés. Le profilé est étroit, l'angle d'inclinaison est réglable et la stabilité est exceptionnelle.

Le modèle **AREIA 7040** peut être couplé sur demande, équipé de LED et protégé avec le lambrequin enroulable intégré Varioplus contre les regards indiscrets et le soleil bas.

Le modèle de base, **AREIA 6030** est uniquement disponible avec lambrequin et dans les trois couleurs RAL 9006 blanc aluminium, RAL 9016 blanc signalisation et RAL 7016 gris anthracite. Le 6030 est un store banne de qualité avec un rapport qualité puissance-prix exceptionnel.



Design harmonieux, avec contours intérieurs

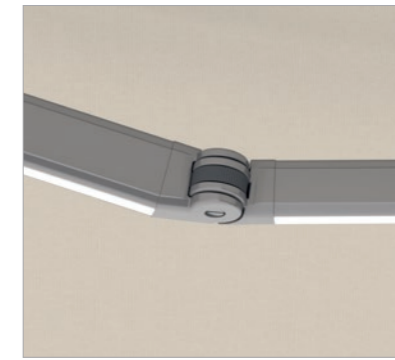

Bras articulé avec courroie de manœuvre cachée très résistante en option avec éclairage LED intégré avec AREIA 7040.

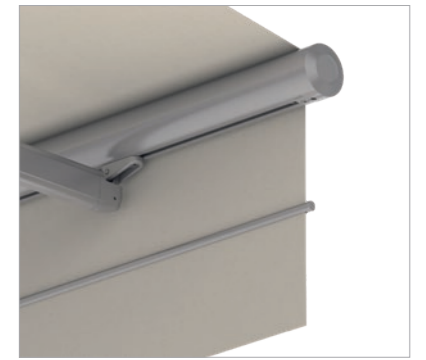

Lambrequin enroulable intégré en option Varioplus dans la barre de charge du AREIA 7040 en tant que protections solaire et visuelle supplémentaires

AREIA 7040	Limites dimensionnelles en cas d'avancée [mm]	1500	2000	2500	3000	3500	4000
	Largeur min. - élément indépendant	2 080	2 580	3 080	3 580	4 160	4 660
	Largeur min. - couplé	4 120	5 120	6 120	7 120	8 100	9 280
	Largeur max. - élément indépendant	7 000	7 000	7 000	7 000	7 000	7 000
	Largeur max. - couplé	14 000	14 000	14 000	14 000	14 000	14 000

AREIA 6030	Limites dimensionnelles en cas d'avancée [mm]	1500	2000	2500	3000	3500	4000
	Largeur min. - manivelle	2 140	2 540	3 060	3 540	-	-
	Largeur min. - moteur	2 070	2 470	2 990	3 470	-	-
	Largeur max. - élément indépendant	6 000	6 000	6 000	6 000	-	-



ELEGANZA

Élégance épurée

Stable comme une pergola, étroite et élégante comme un store-banne. L'ELEGANZA se monte facilement au mur, au plafond ou sur des chevrons. Dans la version protect, la toile est guidée en lisière dans un profilé spécial sans interstice pour une meilleure stabilité contre le vent. Sur demande, des bandes de LED discrètes dans des profilés offrent un éclairage indirect agréable. Un lambrequin enroulable intégré Varioplus entraîné par moteur peut être monté entre les colonnes fixes pour un ombrage vertical.



Lambrequin enroulable intégré
Varioplus guidé par rail



LED dans la cassette et les coulisses

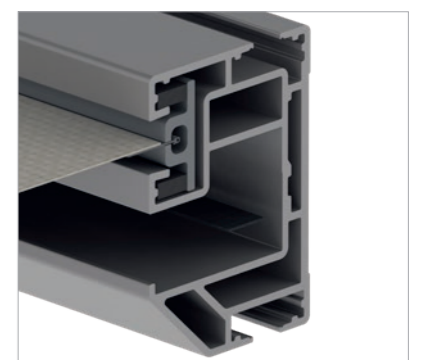

Guidage de toile sans interstice
en option

Limites dimensionnelles [mm]	ELEGANZA	ELEGANZA protect
Largeur maximale	6 000	6 000
Avancée maximale	5 500	5 500



QUALITÉ DANS LE DÉTAIL

Points forts techniques

- Aluminium estampé pour des articulations très sollicitées
- Courroies ou chaînes de manœuvre de haute technologie pour les bras des stores bannes
- Ressorts intérieurs avec isolation acoustique
- Vis en acier inoxydable dans douilles de téflon
- Composants en acier zingués et revêtus par poudre
- Profilés en aluminium extrudé

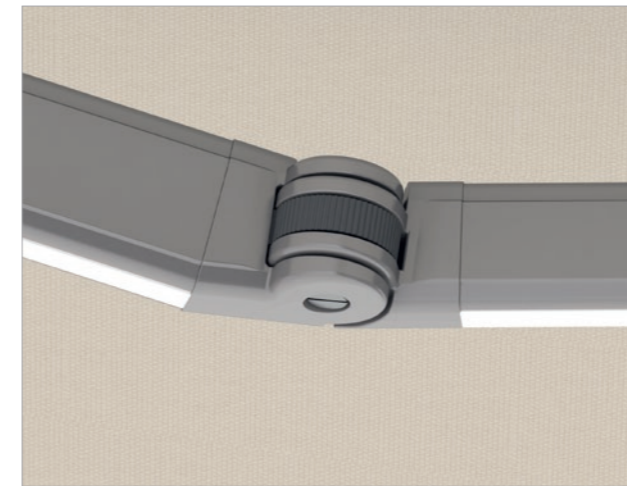

Particulièrement stables

Les stores bannes HELLA sont légers, ils flottent et sont presque en état d'apesanteur. Néanmoins, ils sont considérés sur le marché comme étant une des solutions les plus robustes. Dans les constructions fines et esthétiques au montage compact et flexible se cache la technologie la plus moderne.

La courroie de manœuvre hautement résistante et cachée transmet la force du ressort au bras articulé et à la toile du store banne via des ressorts spéciaux et silencieux : la courroie de manœuvre est extrêmement résistante et présente une résistance accrue à l'abrasion, à l'humidité, aux rayons UV et aux produits chimiques.

Bien pensés et vraiment confortables

Les stores bannes HELLA donnent des envies de vie en plein air grâce à de nombreuses bonnes idées et à des solutions pratiques :

- Éclairage à LED intégré dans le bras articulé
- Détecteurs de vent, de soleil et de pluie relevant automatiquement la toile
- Des modules de chauffage pour la demi-saison
- Un store qui offre une protection verticale contre les regards indiscrets et contre le soleil

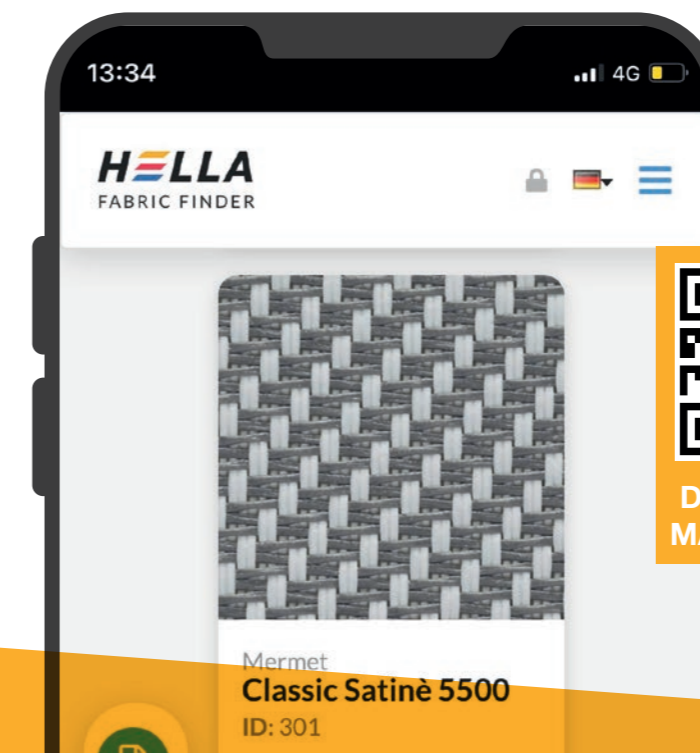

Une toile très particulière

Les textiles fonctionnels de dernière génération offrent de l'ombre, réfléchissent les rayons du soleil, sont résistants aux intempéries et aux déchirures et restent perméables à l'air. Trouvez le tissu qui vous convient grâce au FABRIC FINDER de HELLA.

Équipements

Couplage



Les stores bannes HELLA peuvent également être couplés afin d'obtenir une plus grande largeur totale ; disponible pour AREIA 7040, VIVA super, VIVA plus et C2

Lambrequin

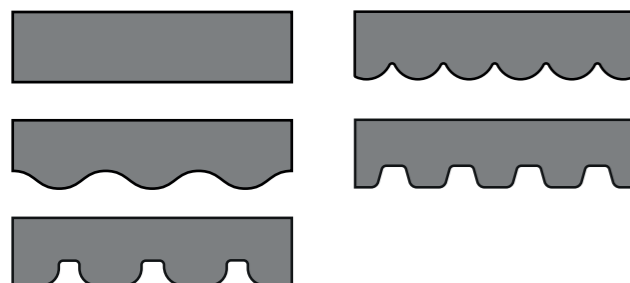

Couleurs de bande de bordure assorties au tissu du store et aux formes de lambrequin individuelles

Lambrequin enroulable intégré Varioplus



Intégré dans la barre de charge, comme protection solaire et visuelle additionnelle, rabattable selon le store banne, la manœuvre et la toile choisie jusqu'à 2500 mm, disponible pour AREIA 7040, CLEO 7040, VIVA super, VIVA plus et C2

Éclairage à LED

L'éclairage pour stores bannes est disponible en option pour les stores AREIA 7040, VIVA super, VIVA plus, CLEO 7040 et PAN 7040. Intégrée à la face inférieure des bras articulés, une lumière d'ambiance d'un blanc chaleureux éclaire l'emplacement situé sous le store banne. Les LED sont graduables, de longue durée et économiques. Vous pouvez régler l'éclairage du store banne facilement par radio. Les câbles se cachent dans la construction du store banne.



ONYX

Le système Smart Home de HELLA

Le système domotique intelligent Smart Home ONYX.HOME a été développé spécifiquement pour piloter des produits de protection contre le soleil. Les stores vénitiens, brise-soleil, stores bannes et volets roulants sont pilotés facilement via un smartphone ou une tablette, ou sont totalement automatisés. Tous les produits sont représentés graphiquement dans l'application ONYX gratuite et peuvent être représentés via des couleurs.

La commande des produits de protection contre le soleil peut également être effectuée par commande vocale, boutons, avec la télécommande radio manuelle ONYX.CLICK ou la télécommande radio murale ONYX.SWITCH. Le système de commande ONYX propre à HELLA, qui peut être raccordé avec tous les systèmes Smart Home courants, laisse uniquement pénétrer le soleil là où vous le souhaitez.

Pour un intérieur intelligent

Jouer intelligemment avec le soleil ! Que ce soit dans une pièce lumineuse en hiver ou une terrasse ombragée lors d'une chaude journée d'été, il n'a jamais été aussi simple de guider la lumière naturelle et de l'utiliser de manière optimale chez soi qu'avec la commande ONYX.HOME. Digitale, automatique et en temps réel !



HELLA | ONYX.HOME

Commande pour le bureau, etc.

Que ce soit dans un immeuble d'habitations ou dans de grands complexes de bureaux, ONYX.PRO de HELLA permet de maîtriser le bilan énergétique du bâtiment, quel que soit l'architecture. ONYX.PRO garantit une apparence de façade uniforme et protège la protection contre le soleil contre les intempéries. HELLA prend en charge la préconfiguration et la mise en service des systèmes de protection contre le soleil en collaboration avec le planificateur électrique. Une meilleure protection contre le soleil, moins de climatisation !



HELLA | ONYX.PRO



Siège de HELLA avec l'usine
Abfaltersbach, Tyrol de l'Est

Alois Kraler
fondateur de la société HELLA



QUALITÉ PREMIUM DEPUIS DE NOMBREUSES GÉNÉRATIONS

L'entreprise a été fondée en 1959 par la famille Kraler à Abfaltersbach, en Autriche, qui est toujours à sa tête. Ce qui, au commencement, était une petite affaire familiale dans les montagnes du Tyrol de l'Est est devenue aujourd'hui un des leaders en matière de technologie de protection contre le soleil et les intempéries. En tant que seul fournisseur complet sur le marché, HELLA accorde une grande importance à tout produire en interne. Technologie, fabrication, conseil et, sur demande, montage : la qualité premium est ici la référence. Tous les produits sont fabriqués individuellement sur-mesure et les composants intégrés sont robustes et possèdent une longue durée de vie.

Toute la pièce en un clin d'œil

Store vénitien, volet roulant, store banne ou pergola : les systèmes de protection contre le soleil de HELLA sont plus que de simples ombrières intelligentes. Les systèmes intelligents jouent de manière élégante avec la lumière et l'ombre tout en créant une expérience spatiale personnalisée. Les produits du fournisseur autrichien premium permettent de commander son profilé de lumière naturelle personnalisé dans toutes les pièces intérieures comme extérieures. De plus, les systèmes d'obscurcissement aident à réduire la consommation d'énergie sur les équipements avec des capteurs météorologiques.

TOUT EN UN

Grâce à sa force d'innovation, HELLA offre, en tant que fournisseur complet, un large catalogue de solutions de protection contre le soleil sur-mesure. La qualité premium est ici la référence. Qu'il s'agisse d'un équipement ultérieur, d'une rénovation ou d'une nouvelle construction, HELLA a la solution adaptée à chaque projet de construction !



Terrasses et jardins



Fenêtres et façades



Construire et réover

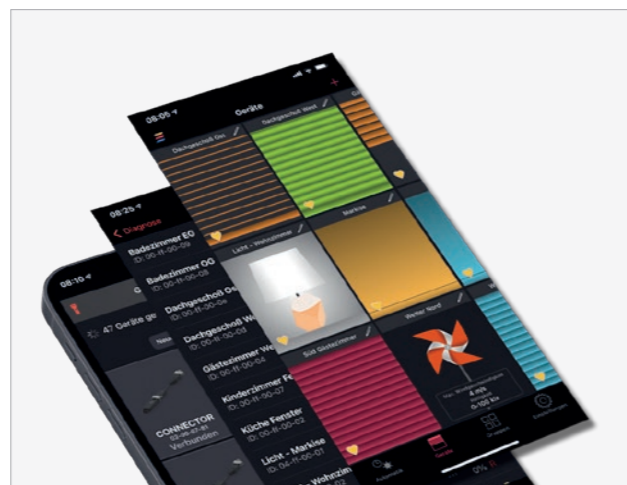

Commandes



HELLA